

- EN Illustrations of product, accessories, and user interface in the user manual are for reference purposes only. Actual product and functions may vary due to product enhancements.
- FR Les illustrations du produit, les accessoires et l'interface utilisateur présents dans le manuel d'utilisation sont uniquement fournis à titre indicatif. Le produit actuel et les fonctions effectives peuvent varier en raison des améliorations apportées au produit.
- FI Käyttöoppaan kuvat tuotteista, lisävarusteista ja käyttöliittymästä ovat vain viitteellisiä. Todelliset tuotteet ja toiminnot voivat muuttua tuotteiden kehittyessä.
- SE Bilder av produkten, tillbehör och användargränssnitt i användarmanualen är endast avsedda som referens. Den verkliga produkten och funktioner kan variera på grund av produktförbättringar.
- NO Illustrasjoner av produkt, tilbehør og brukergrensesnitt i brukerhåndboken er kun for referanseformål. Faktisk produkt og funksjoner kan variere grunnet produktforbedringer.
- DA Illustrationer af produktet, tilbehør og brugergrænsefladen i brugervejledningen er udelukkende vejledende. Det faktiske produkt og de faktiske funktioner kan variere på grund af produktforbedringer.

EN For further information, please go to [www.mi.com](http://www.mi.com)  
For detailed e-manual, please go to [www.mi.com/global/service/userguide](http://www.mi.com/global/service/userguide)

FR Pour plus d'informations, rendez-vous sur [www.mi.com](http://www.mi.com)  
Pour obtenir un manuel électronique détaillé, rendez-vous sur le site [www.mi.com/global/service/userguide](http://www.mi.com/global/service/userguide)

FI Lisätietoja löydät osoitteesta [www.mi.com](http://www.mi.com)  
Yksityiskohtaisen e-oppaan löydät osoitteesta [www.mi.com/global/service/userguide](http://www.mi.com/global/service/userguide)

SE För ytterligare information, gå till [www.mi.com](http://www.mi.com)  
För en detaljerad e-manual, gå till [www.mi.com/global/service/userguide](http://www.mi.com/global/service/userguide)

NO For mer informasjon, gå til [www.mi.com](http://www.mi.com)  
For detaljert e-håndbok, gå til [www.mi.com/global/service/userguide](http://www.mi.com/global/service/userguide)

DA Du kan finde flere oplysninger på [www.mi.com](http://www.mi.com)  
Du finder en detaljeret e-vejledning på [www.mi.com/global/service/userguide](http://www.mi.com/global/service/userguide).

Original instructions



K010P0902-A0

# User Manual

## Mode d'emploi

## Käyttöopas

## Användarmanual

## Brukerhåndbok

## Brugervejledning

DDHBC12NEB

DDHBC13NEB





Package Contents / Contenu du paquet / Paketin sisältö / Förpackningens innehåll /  
Pakkeinnhold / Indhold af pakken

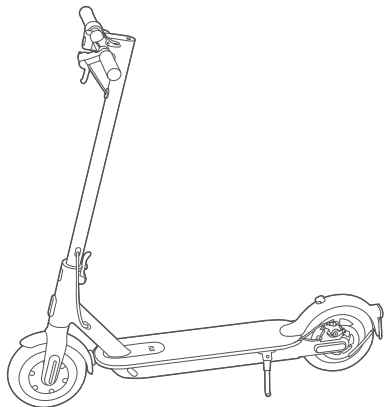

EN User Manual  
FR Mode d'emploi  
FI Käyttöopas  
SE Användarmanual  
NO Brukerhåndbok  
DA Brugervejledning



EN Important Information  
FR Informations importantes  
FI Tärkeitä tietoja  
SE Viktig information  
NO Viktig informasjon  
DA Viktige oplysninger



EN Specifications  
FR Caractéristiques  
FI Tiedot  
SE Specifikationer  
NO Spesifikasjoner  
DA Specifikationer



EN T-shape Allen Key  
FR Cle Allen en forme de T  
FI T-muotoinen kuusiokoloavain  
SE T-formad insexnyckel  
NO T-format unbrakonøkkel  
DA T-format unbrakonøgle



EN Screw  
FR Vis  
FI Ruuvi  
SE Skruv  
NO Skrue  
DA Skrue

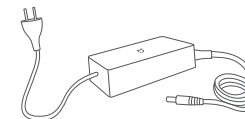

EN Power Adapter  
FR Adaptateur secteur  
FI Virta-adapteri  
SE Nätdapter  
NO Strømadapter  
DA Strømadapter



EN Extension Nozzle  
FR Embout prolonge  
FI Jatkosuutin  
SE Förlängningsmunstycke  
NO Utvidelsesdyse  
DA Forlængerdyse



EN Tire  
FR Pneu  
FI Rengas  
SE Däck  
NO Dekk  
DA Dæk



Assembly and Set-Up / Assemblage et configuration / Kokoaminen ja asennus / Montering och konfiguration / Montering og oppsett / Samling og justering

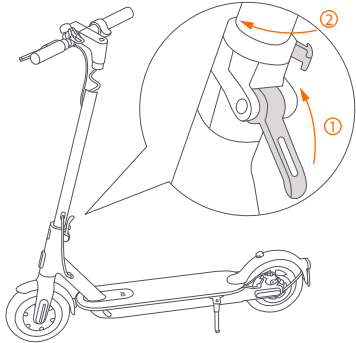

- 1** EN Fold the handlebar stem up, fasten it, and put down the kickstand.  
FR Pliez la potence du guidon et fixez-la, puis abaissez la bequille.  
FI Taita tangon runko ylös, kiristä se ja laske jalkatuki.  
SE Fäll upp styrskaftet, fäst det och fäll ner stödet. Brett styrestemmen opp, fest det og ta ned støttebeinet.  
NO Fold styrstangen op, tilspænd den, og skub støttebeinet ned.  
DA

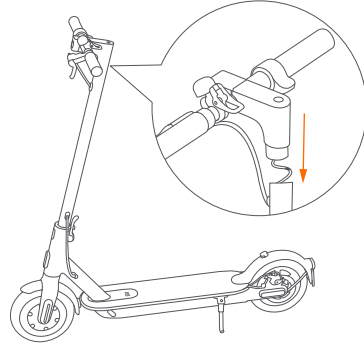

- 2** EN Install the handlebar onto the stem.  
FR Installez le guidon sur la potence.  
FI Asenna tanko runkoon.  
SE Installera styret på skaftet.  
NO Monter styret på stemmen.  
DA Sæt styret i stangen.

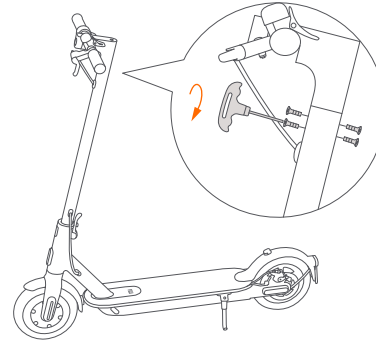

- 3** EN Tighten the screws onto both sides of the stem with the T-shaped Allen key.  
FR Serrez les vis des deux cotes de la potence avec la cle Allen en forme de T.  
FI Kiristä ruuvit rungon molemmilta puolilta T-muotoisella kuusiokoloavaimella.  
SE Dra åt skruvarna på båda sidorna av skaftet med den T-formade insexnyckeln.  
NO Stram til skruene på begge sider av stemmen med den T-formede unbrakonøkkelen.  
DA Spænd skruerne på begge sider af stangen ved hjælp af den T-formede unbrakonøgle.



Charge Your Scooter / Chargement de votre trottinette / Lataa skootterisi / Ladda elsparkcykeln / Lad sparkesykkelen din / Opladning af dit løbehjul

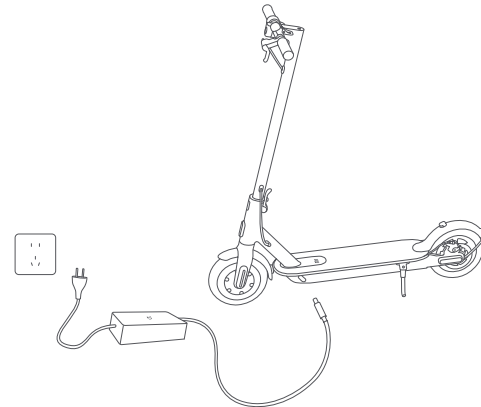

- EN The scooter is fully charged when the LED on the charger changes from red (charging) to green (trickle charge).  
FR La trottinette est pleinement chargée lorsque la LED sur le chargeur passe du rouge (en charge) au vert (recharge lente).  
SKOOTTERI ON TÄYSIN LADATTU, KUN LED-VALO LATURILLA MUUTTUU PUNAISESTA (LATAUTUU) VIHREÄKSI (KESTOVARAUS).  
SE Sparkcykeln är fulladdad när lysdioden på laddaren växlar från rött (laddar) till grönt (underhållsladdning).  
NO Sparkesykkelen er fulladet når lysdioden på laderen skifter fra rødt (lader) til grønt (drypplader).  
DA Løbehjulet er helt opladet, når LED'en på opladeren skifter fra rødt (lader op) til grøn (vedligeholdelsesladdning).

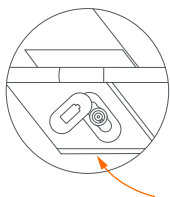

- 1 EN Lift up the rubber flap.  
FR Soulevez le rabat en caoutchouc.  
FI Nosta kumiläppä.  
SE Lyft upp gummiskyddet.  
NO Løft opp gummiklaffen.  
DA Løft gummiklappen op.

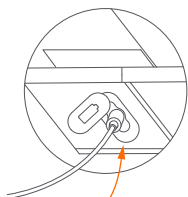

- 2 EN Plug the power adapter into the charging port.  
FR Branchez l'adaptateur de charge dans le port de charge.  
FI Yhdistä virta-adapteri latausporttiin.  
SE Anslut nätdaptern till laddningsporten.  
NO Sett strømadapteren inn i ladeporten.  
DA Slut strømadapteren til ladeporten.

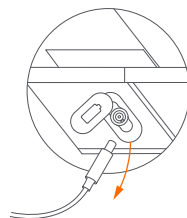

- 3 EN Unplug when charging is completed.  
FR Débranchez lorsque le chargement est terminé.  
FI Irrota lataamisen jälkeen.  
SE Frånkoppla när laddningen är slutförd.  
NO Ta ut når lading er fullført.  
DA Frakobl, når opladningen er færdig.

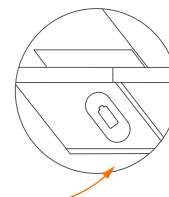

- 4 EN Put back the rubber flap.  
FR Remettez en place le rabat en caoutchouc.  
FI Laita kumiläppä takaisin.  
SE Sätt tillbaka gummiskyddet.  
NO Sett tilbake gummiklaffen.  
DA Sæt gummiklappen på plads igen.



Connect with Mi Home / Xiaomi Home App  
 Connexion avec l'application Mi Home/Xiaomi Home  
 Yhdistä Mi Home / Xiaomi Home -sovellukseen  
 Anslut med Mi Home-/Xiaomi Home-appen  
 Koble til med Mi Home/Xiaomi Home-appen  
 Tilslutning med Mi Home-/Xiaomi Home-appen

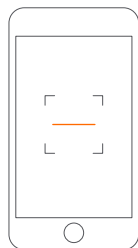
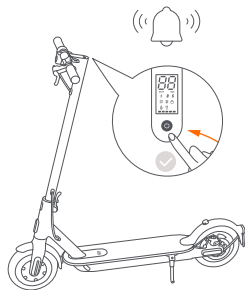

- 1** EN The scooter without being activated will keep beeping when turned on, and its speed is limited to 10 km/h.  
 FR La trottinette, sans être activée, bipera à l'allumage, et sa vitesse est limitée à 10 km/h.  
 FI Aktivoimaton skootteri piippaa käynnistettyinä, ja sen huippunopeus on vain 10 km/h.  
 SE När elsparkcykeln inte är aktiverad, piper den när den slås på och hastigheten begränsas till 10 km/h.  
 NO Sparkeykkelen vil fortsette å pipe når den er slått på når den ikke er aktivert, og hastigheten er begrenset til 10 km/t.  
 DA Når løbehjulet ikke er aktivert, vil det blive ved med at bippe, når det tændes, og dets hastighed er begrænset til 10 km/t.

- 2** EN Scan the QR code to download and install the app.  
 FR Scannez le code QR pour télécharger et installer l'application.  
 FI Skanna QR-koodi ladataksesi ja asentaaksesi sovelluksen.  
 SE Skanna QR-koden för att ladda ner och installera appen.  
 Skann QR-koden för å laste ned og installere appen.  
 NO Scan QR-koden for at downloade og installere appen.  
 DA

- \* The app is referred to as Xiaomi Home app in Europe (except for Russia). The name of the app displayed on your device should be taken as the default.
- \* Cette application est appelée l'application Xiaomi Home en Europe (sauf en Russie). Le nom de l'application qui s'affiche sur votre appareil devrait être utilisé comme nom par défaut.
- \* Sovellus tunnetaan Euroopassa nimellä Xiaomi Home (paitsi Venäjällä). Laitteellasi näkyvä sovelluksen nimi tulee oletuksena.
- \* Appen kallas för Xiaomi Home-appen i Europa (förutom Ryssland). Appens namn som visas på din enhet ska tas som standard.
- \* Appen er referert til som Xiaomi Home-appen i Europa (unntatt Russland). Navnet på appen som vises på enheten din bør tas som standarden.
- \* Appen kaldes Xiaomi Home-appen i Europa (bortset fra Rusland). Navnet på appen, der vises på din enhed, skal bruges som standard.

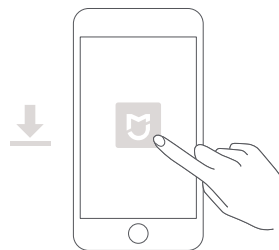

- 3** EN Open Mi Home / Xiaomi Home app.  
 FR Ouvrez l'application Mi Home/Xiaomi Home.  
 FI Avaa Mi Home / Xiaomi Home -sovellus.  
 SE Öppna appen Mi Home/Xiaomi Home.  
 NO Åpne Mi Home / Xiaomi Home-appen.  
 DA Åbn Mi Home-/Xiaomi Home-appen.

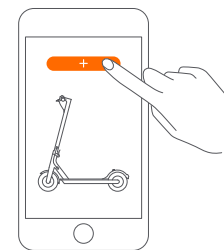

- 4** EN Tap "+" on the upper right, and then follow prompts to add your device.  
 FR Touchez l'icône « + » en haut à droite et suivez les invites pour ajouter votre appareil.  
 FI Napsauta "+" yläoikealta ja seuraa sitten ohjeita yhdistääksesi laitteesi.  
 SE Tryck på "+" uppe till höger och följ sedan anvisningarna för att lägga till din enhet.  
 NO Trykk "+" oppe til høyre, og følg deretter ledetekstene for å legge til enheten din.  
 DA Tryk på "+" øverst til højre, og følg derefter beskeden på skærmen for at tilføje din enhed.

Note: The version of the app might have been updated, please follow the instructions based on the current app version.  
Remarque : la version de l'application a été mise à jour. Suivez les instructions basées sur la version actuelle de l'application.  
Huomaa: Sovelluksen versiota on saatettu päivittää. Noudatahan uusimman version ohjeita.  
Obs: Versionen av appen kan ha oppdaterats. Følg instruksjonerna baserat på den aktuelle app-versjonen.  
Merk: Versjonen av appen har kanskje ikke blitt oppdatert, følg instruksjonene basert på den nåværende appversjonen.  
Bemærk: Appen skal muligvis opdateres til en nyere version. Følg vejledningerne i forhold til den aktuelle appversion.

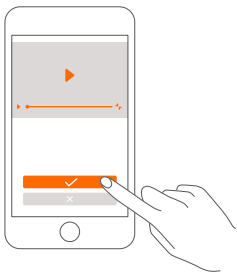

- 5 EN Follow the on-screen instructions in the app to activate your scooter for the first use.  
FR Suivez les instructions à l'écran sur l'application pour activer la trottinette pour la première fois.  
FI Seuraa näytöltä sovelluksen ohjeita aktivoiaksesi skootterisi käyttöä varten.  
SE Følg instruksjonerna på skärmen i appen för att aktivera elsparkcykeln för första användning.  
NO Følg instruksjonene på skjermen i appen for å aktivere scooteren for første bruk.  
DA Følg vejledningerne på skærmen i appen for at aktivere dit løbehjul til første brug.

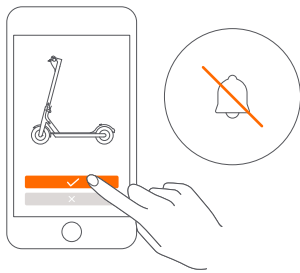

- 6 EN The beeping sound will not stop until the scooter is activated.  
FR Le bip sonore s'arrêtera uniquement lorsque la trottinette sera activée.  
FI Piippausääni jatkuu, kunnes skootteri on aktivoitu. Det pipande ljudet slutar inte förrän elsparkcykeln är aktiverad.  
SE Pipelyden stopper ikke før sparkesykkelen er aktivert.  
NO Bippelyden stopper ikke, før løbehjulet aktiveres.  
DA



## How To Ride / Comment la conduire / Ajo-ohjeet / Hur man åker / Hvordan bruke sykkel / Sådan kører du



- 1 EN Warning: Wear a helmet, elbow pads and knee pads.  
FR Avertissement: Portez un casque, des coudières et des genouillères.  
FI Varoitus: Pue kypärä, kyynärsuojat ja polvisuojat.  
SE Varning: Bär hjälm, armbågsskydd och knäskydd.  
NO Advarsel: Bruk en hjelm, albue- og knebeskyttere.  
DA Advarsel: Bær hjelm, albue- og knæbeskyttere.



- 2 EN Step on the deck with one foot, and slowly kicks off the other on the ground.  
FR Placez un pied sur le repose-pied et prenez appui avec l'autre au sol pour avancer lentement.  
FI Astu dekilke yhdellä jalalla, ja potkaise toisella jalalla hitaasti vauhtia maan pinnasta.  
SE Kliv upp på brädan med en fot och sparka långsamt iväg från marken med den andra.  
NO Trå på dekket med en fot, og spark forsiktig den andre fra bakken.  
DA Træd op på platformen med én fod, og skub langsomt bagud med den anden fod på jorden.

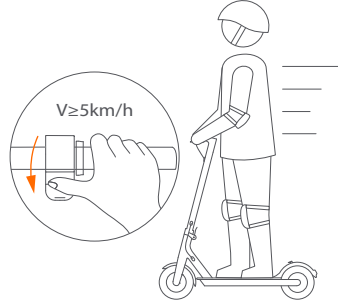

- 3** EN The accelerator initiates once the coasting speed exceeds 5 km/h.  
 FR Remarque l'accélérateur se déclenche une fois que la vitesse en roue libre dépasse 5km/h.  
 FI Kaasu käynnistyy, kun ajonopeus ylittää 5 km/h.  
 SE Gasreglaget aktiveras när rullningshastigheten överskrider 5 km/h.  
 NO Gassen initieres så snart hastigheten overskrider 5 km/t.  
 DA Acceleratoren startes, så snart kørehastigheden overstiger 5 km/t.

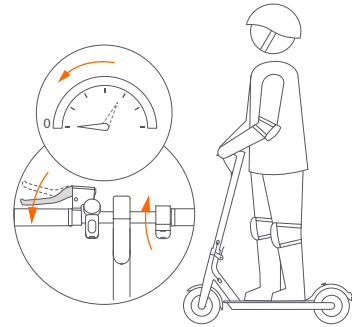

- 4** EN Release the accelerator and squeeze the brake lever for a sudden brake.  
 FR Relâchez l'accélérateur pour; Actionnez le levier de frein pour un freinage rapide.  
 FI Pysäyttääksesi äkinäisesti irrota kaasusta ja purista jarruvivusta.  
 SE Släpp gasreglaget och tryck på bromsspaken för snabb inbromsning.  
 NO Slipp gassen og vri bremsspaken for plutselig bremsing.  
 DA Slip speederen, og klem bremsegrebet ind for at bremse hurtigt.

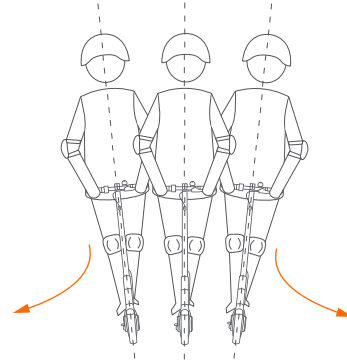

- 5** EN Tilt your body to the steering direction as you turn, and slowly turn the handlebar.  
 FR Penchez-vous dans la direction vers laquelle vous souhaitez tourner, puis tournez doucement le guidon.  
 FI Kallista vartaloasi ohjaussuuntaan käännöksissä ja käännä tankoa hitaasti.  
 SE Luta kroppen i styrriktningen när du svänger och vrid långsamt styret.  
 NO Vipp kroppen din til styreretningen mens du snur deg  
 DA Lad din krop hælde i styreretningen, når du drejer, og drej styret langsomt.

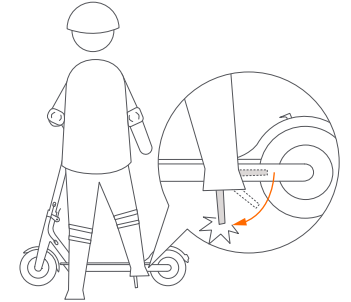

- 6** EN Put down the kickstand when parking.  
 FR Abaissez la béquille lors du stationnement.  
 FI Laske jalkatuki pysäköidessäsi.  
 SE Ställ ned stödet när du parkerar.  
 NO Sett ned beinstøtten når du parkerer.  
 DA Sæt støttebenet ned, når du parkerer.



Safety Reminder / Rappel de sécurité / Turvallisuusmuistutus / Säkerhetspåminnelse /  
Sikkerhetspåminnelse / Sikkerhedspåmindelse

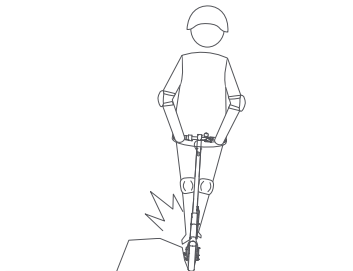

- EN Always steer clear of obstacles.  
FR Évitez systématiquement les obstacles.  
FI Ohjaa skootteri aina esteiden ohi.  
SE Undvik alltid hinder.  
NO Hold deg alltid unna hindringer.  
DA Styr altid uden om forhindringer.

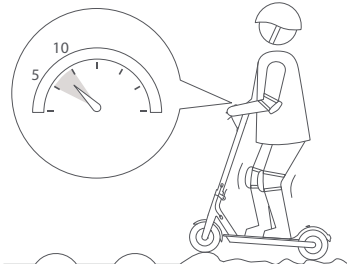

- EN Keep your speed between 5-10 km/h when you ride through speed bumps, elevator door stills, bumpy roads or other uneven surfaces. Slightly bend your knee to better adjust mentioned surfaces.  
FR Maintenez votre vitesse entre 5 et 10 km/h lorsque vous roulez sur les dos d'âne, les seuils de portes d'ascenseur, les routes défoncées ou autre surfaces irrégulières.  
FI Pidä nopeutena 5-10 km/h ajaessasi hidastustöyssyjen, vakojen, tai epätasaisten kohtien yli.  
SE Håll hastigheten mellan 5-10 km/h när du kör över farthinder, in i hissar, på guppiga vägar eller andra ojämna ytor.  
NO Hold hastigheten mellom 5-10 km/t når du kjører gjennom fartshumper, heisdørterskler, humpete veier eller andre ujevne overflater.  
DA Hold din hastighed mellem 5-10 km/t, når du kører over fartbump, elevatordørtærskler, ujævne veje eller andre ujævne overflader.

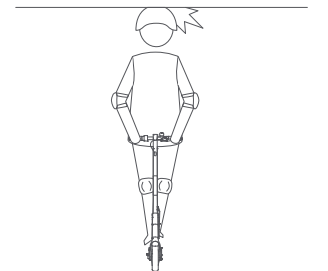

- EN Avoid hitting your head on door frames, elevators, and other overhead obstacles.  
FR Attention à ne pas vous cogner la tête contre les encadrements de portes, les ascenseurs, et autres obstacles en hauteur.  
Varo, ettei pääsi osu ovenkarmeihin, hisseihin tai muihin pääsi yläpuolella oleviin esteisiin.  
Undvik att slå huvudet i dörrkarmar, hissar och andra hinder ovanför huvudet.  
SE Unngå å slå hodet ditt i dørrammer, heiser og andre hindringer over hodet.  
Sørg for ikke at slå hovedet mod dørkarme, elevatorer og andre DA forhindringer i hovedhøjde.

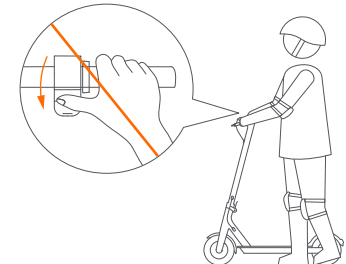

- EN Do not press the accelerator when you're walking alongside the scooter.  
FR N'appuyez pas sur l'accélérateur lorsque vous marche à côté de la trottinette.  
FI Älä paina kaasua, kun kävelet skootterin viressä.  
Tryck inte på gasreglaget när du går bredvid elsparkcykeln.  
SE Ikke trykk på gassen når du går ved siden av sparkesykkelen.  
Tryk ikke på speederen, når du går ved siden af løbehjulet.  
DA



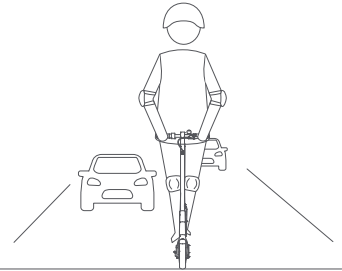

- EN Do not ride in traffic lanes or residential areas where vehicles and pedestrians are both allowed.
- FR Ne conduisez pas sur les voies de circulation ou dans les zones résidentielles ou les véhicules et les piétons sont tous deux autorisés.
- FI Älä aja kaistoilla tai asuinalueilla, joilla sekä ajoneuvot että jalankulkijat sallitaan.
- SE Åk inte i körfält eller bostadsområden där både fordon och fotgängare är tillåtna.
- NO Ikke kjør i filer eller boligområder der både kjøretøy og fotgjengere er tillatt.
- DA Kør ikke på vejbaner eller i boligområder, hvor både køretøjer og fodgængere begge er tilladt.

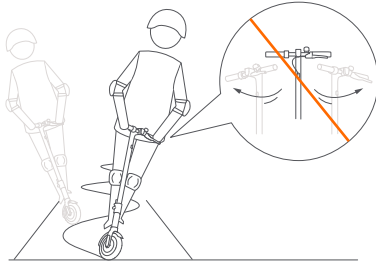

- EN Do not abruptly change the steering direction at high speed.
- FR Ne changez pas brusquement de direction à vitesse élevée.
- FR Älä vaihda ajosuuntaa äkinäisesti korkeilla nopeuksilla.
- FI Ändra inte styrriktningen plötsligt vid hög hastighet.
- SE Ikke endre styreretning i høy hastighet brått.
- NO Skift ikke pludseligt styreretning ved høy hastighet.
- DA

Do not try dangerous actions. / N'essayez pas d'actions dangereuses. / Älä kokeile vaarallisia ajotapoja. / Pröva inte på några farliga manövreringar. / Ikke prøv farlige handlinger. / Prøv ikke at udføre farlige handlinger.

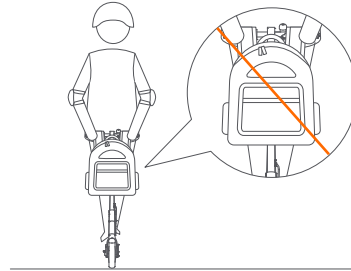

- EN Do not hang bags or other heavy stuff on the handlebar.
- FR N'accrochez pas de sacs ou autres objets lourds sur le guidon.
- FI Älä ripusta tangolle kasseja tai muita painavia esineitä.
- SE Häng inte väskor eller andra tunga saker på handtaget.
- NO Ikke heng poser eller andre tunge ting på styret.
- DA Hæng ikke poser eller andre tunge genstande fra styret.



- EN Do not ride on one foot.
- FR Ne conduisez pas sur un pied.
- FI Älä aja yhdellä jalalla.
- SE Åk inte på en fot.
- NO Ikke kjør på én fot.
- DA Kør ikke på ét ben.

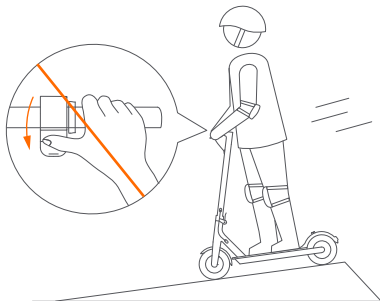

EN Do not accelerate when going downhill, and brake in time to slow down. When encountering a steep incline, you need to step off the scooter and push.

FR N'accélérez pas en descente, et freinez à temps pour ralentir. En cas de pente raide, vous devez descendre de la trottinette et pousser.

FI Älä kiihdytä alamäkeen, ja jarruta ajoissa hidastaaksesi. Jos ajat jyrkkään rinteeseen, poistu skootterilta ja taluta sitä.

SE Accelerera inte när du kör nedför och bromsa i tid så att du hinner sakta ner. När du kommer till en brant uppförslänta måste du kliva av elsparkcykeln och skjuta på den.

NO Ikke akselerer når du kjører nedover, og brems i tide for å senke farten. Når du møter en bratt helling, må du gå av sparkesykkelen og dytte.

DA Accelerér ikke, når du kører ned ad bakke, og brems i tide til at sænke farten. Når du møder en stejl stigning, skal du stå af og skubbe løbehjulet.

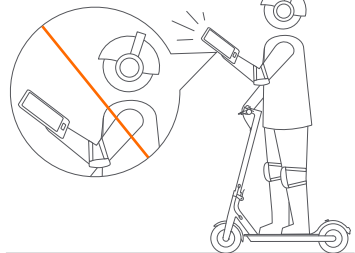

EN Do not use mobile phone or wear earphones when operating the scooter.

FR N'utilisez pas de téléphone portable ni d'écouteurs lors de l'utilisation du scooter.

FI Älä käytä puhelinta tai korvakuulokkeita ajaessasi skootterilla.

SE Använd inte mobiltelefon eller hörlurar när du kör elsparkcykeln.

NO Ikke bruk mobiltelefonen eller bruk øretelefoner når du bruker sparkesykkelen.

DA Brug ikke mobiltelefon, og bær ikke hovedtelefoner, mens du betjener løbehjulet.



EN Do not ride in the rain. Do not ride through puddles or any other (water) obstacles.

FR Ne conduisez pas sous la pluie. Ne roulez pas dans les flaques d'eau ou les autres obstacles (formés par l'eau).

FI Älä aja sateella. Älä aja lätköiden tai muiden vesiesteiden läpi.

SE Äk inte i regnväder. Äk inte genom pölar eller andra (vatten-) hinder.

NO Ikke kjør i regnet. Ikke kjør gjennom sølepytter eller NO andre (vann) hindringer.

DA Kør ikke i regnen. Kør ikke gennem vandpytter eller DA andre (vand) forhindringer.

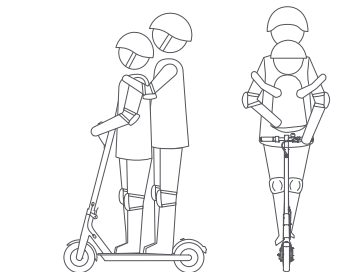

EN Do not ride with anyone else, including children.

FR Ne conduisez pas avec une autre personne, notamment des enfants.

FI Älä kyyditse muita, edes lapsia.

SE Äk inte tillsammans med någon, inklusive barn.

NO Ikke kjør med noen andre, inkludert barn.

DA Kør ikke med nogen andre, herunder børn.

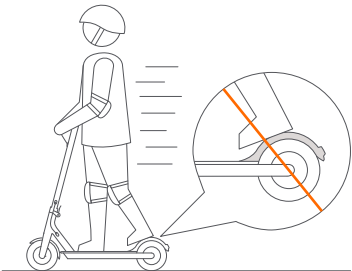

EN Do not keep your feet on the rear mudguard.  
FR Ne laissez pas vos pieds sur le garde-boue arrière.  
FI Älä pidä jalkojasi takalokasuojalla.  
SE Håll inte fötterna på bakre stänkskärmen.  
NO Ikke ha føttene dine på bakre skvettflapp.  
DA Hold ikke dine fødder på bagskærmen.

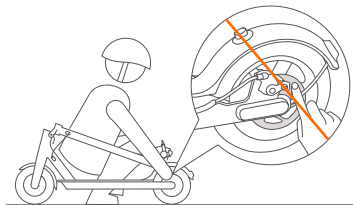

EN Do not touch the disc brake.  
FR Ne touchez pas le frein à disque.  
FI Älä koske levyjarruun.  
SE Rör inte skivbromsen.  
NO Ikke berør skivebromsen.  
DA Berør ikke skivebromsen.

Do not try dangerous actions. / N'essayez pas d'actions dangereuses. / Älä kokeile vaarallisia ajotapoja. / Pröva inte på några farliga manövreringar. / Ikke prøv farlige handlinger. / Prøv ikke at udføre farlige handlinger.



EN Do not let go off the handlebar while riding.  
FR Ne lâchez pas le guidon lorsque vous conduisez.  
FI Älä päästä irti tangosta ajaessasi.  
SE Släpp inte styret under körning.  
NO Ikke slipp styret mens du kjører.  
DA Giv aldrig slip på styret, mens du kører.

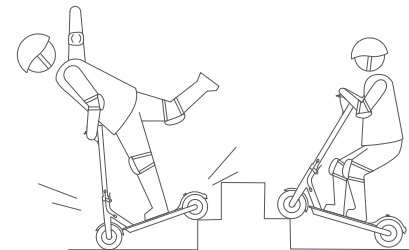

EN Do not try riding up or down stairs, nor try jumping over obstacles.  
FR Ne tentez pas de monter ou descendre les escaliers avec votre trottinette, ni de franchir des obstacles.  
FI Älä aja ylös tai alas portaita, äläkä yritä hypätä esteiden yli.  
SE Försök inte köra upp- eller nedför trappor och försök inte hoppa över hinder.  
NO Ikke prøv å kjøre opp eller ned trapper, ei heller å hoppe over hindringer.  
DA Prøv ikke at køre op eller ned af trapper eller hoppe over forhindringer.



Folding and Carrying / Pliage et transport / Taittaminen ja kantaminen / Fälla ihop och bära /  
 Folde og bære / Sammenfoldning og bæring

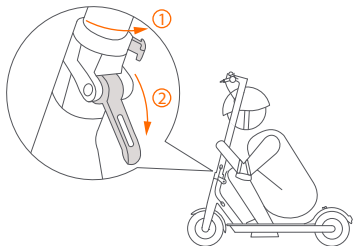

- 1 EN Hold the handlebar stem, turn it counterclockwise to open the safety hook and open the quick release lever.  
 FR Tenez la potence du guidon, tournez-la dans le sens inverse des aiguilles d'une montre pour ouvrir le crochet de securite, puis soulevez le levier de liberation rapide.  
 FI Pidä tangon rungosta, käännä sitä vastapäivään avataksesi turvakoukun ja avaa pikalukitusvipu.  
 SE Håll i styrskaftet, vrid det moturs för att öppna säkeretskroken och öppna snabbfrigöringsspaken.  
 NO Hold styrestemmen, dreid den mot klokken for å åpne karabinkroken og åpne hurtigkoblingen.  
 DA Hold fast i styrstangen, drej den mod uret for at åbne sikkerhedskrogen, og åbn hurtigudløsergrebet.

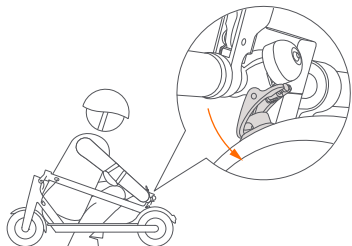

- 2 EN Align the bell and the buckle and hook them.  
 FR Alignez la sonnette et le système d'attache, puis accrochez-les.  
 FI Linjaa soittokello ja solki ja laita ne koukkuun.  
 SE Rikta in klockan och spännet och haka fast dem.  
 NO Juster klokken og spenn og hekt dem.  
 DA Juster klokken og spændet, og fastspænd dem.

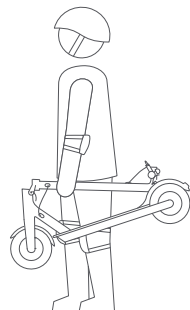

- 3 EN Hold the handlebar stem with either one hand or both hands to carry.  
 FR Tenez la potence du guidon d'une seule main ou avec les deux mains.  
 FI Kanna pitämällä tangon rungosta yhdellä tai kahdella kädellä.  
 SE Håll i styrskaftet med en hand eller båda händerna för att bära cykeln.  
 NO Hold styrestemmen med enten en eller begge hender for å bære.  
 DA Hold fast i styrstangen med enten én hånd eller begge hænder for at bære.

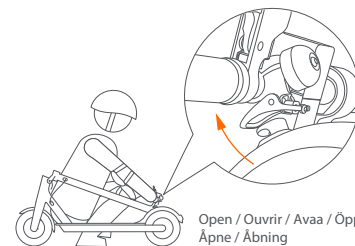

- 4 EN Disengage the bell lever from the buckle on the mudguard.  
 FR Lors de l'ouverture, dégagez le levier de la sonnette du système d'attache sur le garde-boue.  
 FI Irrota soittokellon vipu soljesta lokasuojalla.  
 SE Lossa klockspaken från spännet på stänkskärmen.  
 NO Koble klokkespaken fra spennen på skvettlappen.  
 DA Frigør klokkegrebet fra beslaget på skærmen.



## Adjusting the Disc Brake / Réglage du frein à disque / Levyjarrun säätäminen / Justera skivbromsen / Justere skivebremsen / Justering af skivebremsen



- EN Before adjustment, make sure the scooter is powered off and not charging.  
If the brake is too tight/loose, use the 4 mm Allen key to loosen the screw on the caliper. Then slightly adjust the brake line (decrease/increase the exposed length), and tighten the screw again.
- FR Avant tout réglage, assurez-vous que la trottinette est éteinte et n'est pas en charge.  
Si le frein est trop serré/lâche, utilisez la clé Allen de 4 mm pour desserrer la vis de l'étrier. Ajustez ensuite légèrement la ligne de frein (diminuez / augmentez la durée d'exposition), puis serrez les vis.
- FI Ennen säätämistä varmista, että skootteri on sammutettu ja että se ei ole ladattavana.  
Jos jarru on liian kireä tai löysä, käytä 4 mm kuusiokoloavainta löysentääksesi ruuvia työntömitalla. Sitten säädä jarruhohtoa hieman (lyhennä tai pidennä pituutta) ja kiristä ruuvi uudelleen.
- SE Innan justering ska du se till att elsparkcykeln är avstängd och inte laddas.  
Om bromsen är för hårt åtdragen/lös, ska du använda 4 mm-insexnyckeln för att lösa skruven på bromsoket. Justera sedan bromslinan något (minska/öka den exponerade längden) och dra åt skruven igen.
- NO Før justering må du sørge for at sparkesykkelen er slått av og ikke lader.  
Hvis bremsen er for stram/løs, bruk 4 mm unbrakonøkkel for å løsne skruen på kaliperen. Juster deretter bremselinjen noe (reducer/øk den eksponerte lengden) og stram til skruen igjen.
- DA Før justering skal du sørge for, at løbehjulet er slukket og ikke lader op.  
Hvis bremsen er for stram/løs, skal du bruge den 4 mm unbrakonøgle til at løsne skruen på kaliberen. Juster derefter bremselinjen en smule (reducer/forøg den blottede del), og spænd skruen igen.

## Tire Valve Stem / Potence de soupape des pneus / Rengasventtiilin varsi / Däckventilskaft / Dekkventilskaft / Dækventilsindel

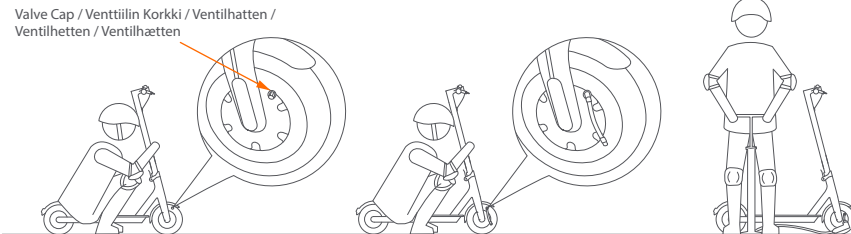

- EN Unscrew the valve cap.  
FR Dévissez le capuchon de la soupape.  
FI Ruuvaa irti venttiilin korkki.  
SE Skruva loss ventilhaten.  
NO Skru løs ventilhetten.  
DA Skru ventilhætten af.
- EN Connect the extension nozzle to the tire valve stem.  
FR Connectez l'embout prolongé à la potence de soupape du pneu.  
FI Yhdistä jatkosuutin rengasventtiilin varteen.  
SE Anslut förlängningsmunstycket till däckets ventilskaft.  
NO Koble forlængelsesdysen til dekkventilskaftet.  
DA Slut forlængerdysen til dækventilsindlen.
- EN Connect the pump to inflate the tire.  
FR Connectez la pompe pour gonfler le pneu.  
FI Yhdistä pumppu täyttääksesi renkaan.  
SE Anslut pumpen för att fylla däckat.  
NO Koble til pumpen for å blåse opp dekket.  
DA Tilslut pumpen for at pumpe dækket op.



Lock Your Scooter / Verrouiller votre trottinette / Lukitse skootterisi / Låsa elsparkcykeln / Lås sparkesykkelen / Låsning af dit løbehjul

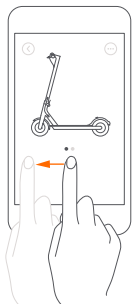

EN Lock  
FR Fermer à clé  
FI Lukitse  
SE Låsa  
NO Lås  
DA Lås

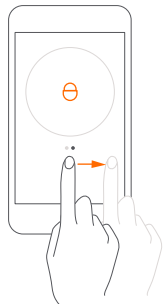

EN Unlock  
FR Ouvrir  
FI Avaa lukko  
SE Låsa upp  
NO Lås opp  
DA Lås op

EN Once the scooter is locked, the motor will be locked and the headlight will be turned off automatically, and there will be an icon displayed in the control panel.

FR Une fois la trottinette verrouillée, le moteur sera bloqué et le phare sera automatiquement désactivé. En outre, une icône s'affichera sur le panneau de contrôle.

FI Kun skootteri on lukossa, moottori on lukittuna ja etuvalo sammuu automaattisesti. Ohjauspaneelilla näkyy tällöin ikoni.

SE När elsparkcykeln är låst, låses motorn och strålkastaren stängs av automatiskt, och det visas en ikon på kontrollpanelen.

NO Når sparkesykkelen er låst, vil motoren låses og frontlyset slås av automatisk og et ikon vises i kontrollpanelet.

DA Når løbehjulet er låst, vil motoren være låst, og forlyset slukkes automatisk. Der vises desuden et ikon i kontrolpanelet.

Set Password / Définir le mot de passe / Aseta salasana / Ställa in lösenord / Angi passord / Indstilling af adgangskode

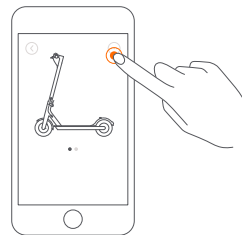

EN Tap here>"More Settings">"Set password"  
FR Appuyez ici> "Plus de paramètres"> "Définir le mot de passe"  
FI Napsauta tästä > "Lisää asetuksia" (engl. "More Settings") > "Aseta salasana" (engl. "Set Password")  
SE Tryck här>"Fler inställningar">"Ställ in lösenord"  
NO Trykk her>"Flere innstillinger">"Angi passord"  
DA Tryk her >"Flere indstillinger">"Indstil adgangskode"

EN Note: If no password is set, the scooter can be unlocked by the Mi Home/Xiaomi Home app from any of the phones. Make sure you set the password in the app as soon as possible once you get the scooter. In case you forget the password, please go to [www.mi.com](http://www.mi.com) or contact the after-sales department for help.

FR Remarque : si vous n'avez pas défini de mot de passe, la trottinette peut être déverrouillée à partir de n'importe quel téléphone via l'application Mi Home/Xiaomi Home. Veuillez à définir un mot de passe sur l'application dès que possible après avoir obtenu la trottinette. Si vous avez oublié le mot de passe, rendez-vous sur [www.mi.com](http://www.mi.com) ou contactez le service après-vente pour obtenir de l'aide.

Huomaa: Jos salasanaa ei ole asetettu, skootterin voi avata lukosta Mi Home/Xiaomi Home -sovelluksella mistä vain puhelimesta. Aseta salasana sovelluksessa mahdollisimman pian saatuasi skootterin. Jos unohdat salasanan, katso [www.mi.com](http://www.mi.com) tai ota yhteys asiakastukeen.

Obs: Om inget lösenord är inställt kan elsparkcykeln låsas upp av Mi Home-/Xiaomi Home-appen från vilken telefon som helst. Se till att ställa in lösenordet i appen så snart som möjligt när du har fått elsparkcykeln. Om du glömmer bort lösenordet kan du gå till [www.mi.com](http://www.mi.com) eller kontakta serviceavdelningen för hjälp.

Merck: Hvis ingen passord er angitt, kan sparkesykkelen låses av med Mi Home/Xiaomi Home-appen fra én av telefonene. Sørg for at du angir passordet i appen så snart som mulig når du har sparkesykkelen. Dersom du glemte passordet ditt, gå til [www.mi.com](http://www.mi.com) eller kontakt ettersalgavdelingen for hjelp.

Bemærk: Hvis der ikke er indstillet nogen adgangskode, kan løbehjulet låses op via Mi Home-/Xiaomi Home-appen fra enhver af telefonerne. Sørg for, at du indstiller adgangskoden i appen så hurtigt som muligt, når du får løbehjulet. Hvis du glemmer adgangskoden, skal du gå til [www.mi.com](http://www.mi.com) eller kontakte vores ettersalgafdeling for at få hjælp.